



## LE PRODUIT

Pour la conception du boîtier SNAPTEC, la maison OKW a adopté une approche toute nouvelle.

Au lieu du vissage habituel, l'assemblage du boîtier se fait par une technique d'encliquetage innovante et rationnelle.

Un atout supplémentaire pour l'apparence du boîtier. Les quatre ouvertures servent uniquement au décliquetage pour la maintenance ou les opérations de réglage du produit fini ; recouvertes elles sont pratiquement invisibles.

## VOTRE AVANTAGE

Effort de montage minimal. Assemblage du boîtier sans vis, pour faciliter l'installation. Faites des économies pendant la production ou plus tard pendant l'entretien.

Démontage rapide.

Étanche jusqu'à IP 65.

Montage mural simple. Fixation murale invisible dans des canaux préparés dans la partie inférieure. Alternativement il y a des pattes de fixations séparées.

Partie en creux pour les claviers.

Les parties inférieures surélevées assurent un emplacement optimal pour les passe-câbles à vis.

## DOMAINES D'APPLICATION

Applications avec des composants **électro-techniques** de basse tension, p. ex. potentiomètre, réglage codé et automatique, etc.

Ou avec des composants **électrotechniques**.

## DEGRÉ DE PROTECTION IP 65

Le joint se trouve déjà dans la partie supérieure.

## TAILLE MAX. DE LA CARTE

SNAPTEC	Lo x La en mm	
	partie inf.	partie sup.
60 x 60	30 x 52	28 x 50
60 x 100	52 x 69	50 x 68
100 x 100	69 x 91	68 x 90

(les évidements pour les bossages ne sont pas pris en compte)

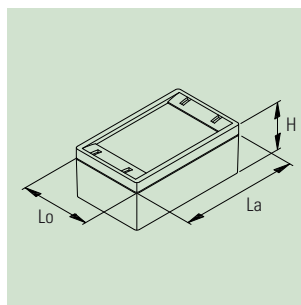

Gris clair, RAL 7035



## BOÎTE INFO

### Technique d'encliquetage spéciale :

Quatre crochets étudiés et dimensionnés pour la matière plastique garantissent la pression de serrage nécessaire sur le joint pour obtenir le haut degré de protection IP 65. L'outil de décliquetage (inclus dans la fourniture) ou un tournevis usuel du commerce ( $\varnothing$  3 mm) permet de pousser les crochets hors de la position de fixation. La force de rappel du joint soulève alors la partie supérieure pour l'ouvrir.

Des tests ont démontré la fiabilité de la technique d'encliquetage et de décliquetage, même au-delà de 100 manœuvres. La capacité de charge jusqu'à 20 kg est assurée !



### BOÎTIERS\*1

SNAPTEC	Dim. ext. en mm			partie en creux	Équipement (Dim. en mm)	Matériau	Référence
	Lo	La	H				
60 x 60	60	60	40	49,10 x 29,70		ABS (UL 94 HB)	C 30 06 061
60 x 100	60	100	40	49,10 x 69,80		ABS (UL 94 HB)	C 30 06 101
100 x 100	100	100	80	90,10 x 69,80		ABS (UL 94 HB)	C 30 10 101

### ACCESSOIRES

Article	Pour boîtier SNAPTEC	Version / Utilisation	Référence
① Pattes de fixation	toutes les tailles	pour une fixation murale extérieure, 4 pièces inclus vis	C 22 99 028

